

MONTERINGSANVISNING ASSEMBLY INSTRUCTIONS EINBAUHINWEISE ASENNUSOHJEET

INSTALLATION KIT M18

p/n 1556032



SVENSKA

ENGLISH

DEUTSCH

SUOMI

SV**Hitta ditt fordon i tabellen nedan.**

- Läs noggrant igenom monteringsanvisningen innan installation av produkt.
- Fyll på med godkänd kylvätska och lufta kylsystemet enligt biltillverkarens specifikationer. Starta motorn och varmkör, kontrollera att inget läckage förekommer.
- Montering av motorvärmare i fordon eller i andra applikationer som inte är listade i tabellen görs på eget ansvar och täcks inte av garantin.
- Calix fransäger sig all ersättningsansvar där produkten inte är installerad enligt monteringsanvisning eller på något sätt är modifierad.
- Calix produkter som installeras i fordonet ska utföras fackmannamässigt. Vid osäkerhet angående installationen, kontakta er Calix återförsäljare.
- Motorvärmaren får endast anslutas till jordat uttag. Det måste alltid tillses att den invändiga jordförbindelsen är genomgående från motorvärmarens hölje, karosseriet, och ända fram till det jordade uttaget.
- Använd endast Calix MS kabel för anslutning till elnätet.
- För våra produkter lämnar vi garanti som omfattar fabrikations- och materialfel.
- Se vår hemsida för mer information, www.calix.se.

EN**Find your vehicle in the table below.**

- Carefully read the installation instructions before installing the product.
- Refill engine coolant and bleed cooling system according to vehicle manufacturer's specifications. Run engine warm and check for leaks.
- Installation of engine heaters in vehicles or in other applications not specified in the table is at your own risk and is not covered by the warranty.
- Calix disclaims all liability where the product is not installed in accordance with the installation instructions or in any way modified.
- Calix products that are installed in the vehicle must be carried out in a professional manner. In the case of uncertainty regarding the installation, contact your Calix dealer.
- The engine heater must only be connected to an earthed point. There must always be a continuous internal earth connection running from the engine heater casing through the body and right up to the earthed point.
- Use only Calix MS cable for connection to the main network.
- Our products come with a warranty covering manufacturing and material defects.
- For further information, please visit our website at www.calix.se/en.

DE Finden Sie Ihr Fahrzeug in der folgenden Tabelle.

- Lesen Sie die Installationsanweisungen sorgfältig durch, bevor Sie das Produkt installieren.
- Füllen Sie das System mit freigegebener Kühlflüssigkeit auf und entlüften Sie das Kühlsystem nach Herstellervorgabe. Motor laufen lassen und Einbaustelle auf Dichtigkeit prüfen.
- Der Einbau von Motorvorwärmern in Fahrzeuge oder andere nicht in der Tabelle aufgeführte Anwendungen erfolgt auf eigene Gefahr und wird nicht von der Gewährleistung abgedeckt.
- Calix lehnt jede Haftung ab, wenn das Produkt nicht gemäß der Installationsanleitung installiert oder in irgendeiner Weise verändert wurde.
- In ein Fahrzeug eingebaute Calix-Produkte müssen von einer autorisierten Werkstatt eingebaut oder fachmännisch ausgeführt werden. Im Falle einer Unsicherheit bei der Montage kontaktieren Sie Ihren Calix Händler.
- Motorheizer nur an eine geerdete Steckdose anschließen. Der Mantel der Motorheizung, die Karosserie und der Schutzleiter der Steckdose müssen unbedingt leitend miteinander verbunden sein.
- Nur Calix MS Kabel für Anschluss ans Netz verwenden.
- Wir übernehmen für unsere Produkte eine Garantie, welche Herstellungs- und Materialfehler umfasst.
- Für weitere Informationen besuchen Sie unsere Internetseite www.calix.de

FI Etsi ajoneuvosi asennusohjeen taulukosta.

- Lue asennusohjeet huolellisesti ennen tuotteen asentamista.
- Täytä jäähdytysjärjestelmä ja suorita ilmaus autonvalmistajan ohjeiden mukaisesti. Käynnistä moottori, käytä se lämpimäksi ja tarkista mahdolliset vuodot.
- Moottorinlämmittimien asennus ajoneuvoihin tai muihin sovelluksiin, joita ei ole mainittu taulukossa, on omalla vastuullasi, eikä takuu kata sitä.
- Calix irtisanoutuu kaikesta vastuusta, jos tuotetta ei ole asennettu asennusohjeiden mukaisesti tai sitä ei ole millään tavalla muutettu.
- Ajoneuvon asennettavat Calix-tuotteet tulee asentaa valtuutetussa korjaamossa tai ne on suoritettava ammattimaisesti. Jos olet epävarma asennuksesta, ota yhteys Calix-jälleenmyyjään.
- Moottorilämmittimen saa liittää ainoastaan maadoitettuun pistorasiaan ja on varmistettava että maadoituskosketus on hyvä moottorilämmit-timestä ja rungosta maadoitettuun pistorasiaan.
- Käytä ainoastaan Calix MS johtoa verkkovirran liittämiseksi.
- Annamme tuotteillemme takuun, joka kattaa valmistus- ja materiaalivehät.
- Lisätietoja on annettu kotisivullamme osoitteessa www.calix.fi.

AUDI
[A3 1.9 TDI \(Manuell\)](#)

2006-

BLS

2E

[A3 2.0 TFSI](#)

2005-

AXX

2D

[A3 2.0 TFSI](#)

2006-

BWA

2D

[A3 2.0 TFSI \(Manuell\)](#)

2006-

BMM

2A

[A3 2.0 TDI DPF](#)

2006-

CBA

3D

[A3 2.0 TDI CR DPF \(Manuell\)](#)

2009-

CBB

3D

[A6 2.0 TDI](#)

2009-

BRE

2A

[S3 2.0 TFSI](#)

2007-

BHZ

2D

[S3 2.0 TFSI](#)

2009-

CDL

2D

[TT 2.0 TFSI](#)

2009-

BWA

2D

[TTS 2.0 TFSI](#)

2009-

CDL

2D

CITROEN
[C3 1.4](#)

2003-

XFV

2F

DAIHATSU
[Sirion 1.0](#)

2008-

1KR-FE

3B

HYUNDAI
[Tucson 2.7 V6](#)

2004-

G6BA

2C

FIAT
[Brava/Bravo 1.6 16V](#)

1995-

182A4

3C

[Doblo 1.6 ELX 16V](#)

2002-

182B6

3C

[Marea 1.6](#)

2001-

182B6

3C

[Stilo 1.6](#)

2002-

182B6

3C

FORD
[Tourneo Custom II 2.0 EcoBlue 150 FWD](#)

2024-

BKFB

1

[Tourneo Custom II 2.0 EcoBlue 150 FWD](#)

2024-

ENBK

1

[Tourneo Custom II 2.0 EcoBlue 170 FWD](#)

2024-

BKAA

1

[Tourneo Custom II 2.0 EcoBlue 170 AWD](#)

2024-

BKFA

1

FORD
[Tourneo Custom II 2.0 EcoBlue 170 FWD](#)

2024-

ENBK

1

[Transit Custom II 2.0 EcoBlue 150 FWD](#)

2024-

BKFB

1

[Transit Custom II 2.0 EcoBlue 150 FWD](#)

2024-

ENBK

1

[Transit Custom II 2.0 EcoBlue 170 FWD](#)

2024-

BKFA

1

[Transit Custom II 2.0 EcoBlue 170 AWD](#)

2024-

BKAA

1

[Transit Custom II 2.0 EcoBlue 170 AWD](#)

2024-

ENBK

1

KIA
[Sportage 2.7 V6](#)

2005-

G6BA

2C

LAND ROVER
[Freelander 1.8](#)

1999-

K

3E

MINI
[Cooper 1.1](#)

2004-

3A91

3A

[Cooper 1.3](#)

2004-

4A90

3A

[Cooper 1.3 CZT](#)

2006-

135 930

3A

[Cooper 1.5](#)

2004-

4A91

3A

[Cooper 1.5 Cabrio](#)

2006-

4A91

3A

[R50 1.5](#)

2008-

4A91

3A

[R52 1.2](#)

2012-

3A92

3A

PEUGEOT
[Partner 1.4i](#)

1999-

FSK

2F

ROVER
[45 1.8](#)

2000-

K

3E

[75 1.8T](#)

2000-

K

3E

SEAT
[Altea 2.0 TDI \(Manuell\)](#)

2006-

BMM

2A

[Altea 2.0 TSI](#)

2008-

BWA

2D

[Altea 2.0 TDI \(Manuell\)](#)

2010-

CEG

3D

SEAT
[Ibiza 1.4 TDI](#)

2004-

AMF

2B

[Ibiza 1.4 TDI](#)

2008-

BMS

2B

[Ibiza 1.9 TDI](#)

2002-

ATD

2B

[Ibiza 1.9 TDI \(Manuell\)](#)

2009-

BLS

2E

[Leon 2.0 TDI](#)

2005-

BKD

2A

[Leon 2.0 TDI \(Manuell\)](#)

2007-

BMM

2A

[Leon 2.0 TDI CR DPF \(Manuell\)](#)

2010-

CEG

3D

SEAT
[Leon 2.0 FSI](#)

2006-

BWA

2D

[Toledo 1.4 TDI](#)

2006-

BNM

2B

[Toledo 2.0 TDI \(Manuell\)](#)

2006-

BMM

2A

SKODA
[Fabia 1.4 TDI](#)

2004-

AMF

2B

[Fabia 1.4 TDI](#)

2007-

BNV

2B

[Fabia 1.4 TDI](#)

2007-2010

BNM

2B

[Fabia 1.4 TDI](#)

2008-

BMS

2B

[Fabia 1.9 TDI \(Manuell\)](#)

2007-

BLS

2E

[Fabia 1.9 TDI \(Manuell\)](#)

2009-

BSW

2E

[Octavia 1.9 TDI \(Manuell\)](#)

2007-

BLS

2E

[Octavia 2.0 TDI \(Manuell\)](#)

2006-

BMM

2A

[Octavia 2.0 FSI RS](#)

2006-

BWA

2D

[Octavia RS 2.0 TDI \(Manuell\)](#)

2008-

CEG

3D

[Roomster 1.4 TDI](#)

2006-

BNV

2B

[Roomster 1.4 TDI](#)

2006-

BNM

2B

[Roomster 1.4 TDI](#)

2006-

BMS

2B

[Roomster 1.9 TDI \(Manuell\)](#)

2006-

BSW

2E

SKODA
[Roomster 1.9 TDI \(Manuell\)](#)

2008-

BLS

2E

[Superb 2.0 TDI \(Manuell\)](#)

2009-

BMP

2A

[Superb 2.0 TDI \(Manuell\)](#)

2008-

BLS

2E

[Superb 2.0 TDI \(Manuell\)](#)

2009-

CBB

3D

[Yeti 2.0 TDI \(Manuell\)](#)

2009-

CBD

3D

[Yeti 2.0 TDI \(Manuell\)](#)

2010-

CEG

3D

SUBARU
[Justy 1.05](#)

2008-

1KR

3B

VOLKSWAGEN
[Beetle 1.9 TDI](#)

BEW

2B

[Caddy 1.9 TDI \(Manuell\)](#)

2006-2007

BLS

2E

[Caddy 1.9 TDI \(Manuell\)](#)

2009-

BSU

2E

[Caddy 2.0 TDI \(Manuell\)](#)

2008-

BMM

2A

[Caravelle T7 2.0 TDI 110 FWD](#)

2025-

DZJE

1

[Caravelle T7 2.0 TDI 150 FWD/4M](#)

2025-

DZJF

1

[Caravelle T7 2.0 TDI 170 FWD/4M](#)

2025-

DZJA

1

[Cross Polo 1.9 TDI](#)

2007-

BMT

2B

[Eos 2.0 TDI \(Manuell\)](#)

2008-

BMM

2A

[Golf V 1.9 TDI](#)

BEW

2B

[Golf V 1.9 TDI \(Manuell\)](#)

2006-

BLS

2E

[Golf V 1.9 TDI \(Manuell\)](#)

2007-

BXJ

2E

[Golf V 2.0 TDI \(Manuell\)](#)

2004-

BKD

2A

[Golf V 2.0 TDI \(Manuell\)](#)

2008-

BMM

2A

[Golf V 2.0 TDI \(Manuell\)](#)

2010-

CBA

3D

[Golf V 2.0 TDI \(Manuell\)](#)

2010-

CBD

3D

[Golf V 2.0 FSI](#)

2005-

AXX

2D

[Golf V GTI](#)

2005-

AXX

2D

VOLKSWAGEN

Golf V GTI	2006-	BWA	2D
Golf V GTI Edition 30	2007-	BYD	2D
Golf VI 2.0 TDI 110 CR (Manuell)	2009-	CBD	3D
Golf VI 2.0 TDI 140 CR (Manuell)	2009-	CBB	3D
Golf VI 2.0 GTD CR DPF (Manuell)	2010-	CBB	3D
Jetta 1.9 TDI		BEW	2B
Jetta 1.9 TDI (Manuell)	2006-	BLS	2E
Jetta 2.0 TDI (Manuell)	2005-	BKD	2A
Jetta 2.0 TDI (Manuell)	2008-	BMM	2A
Jetta 2.0 TDI (Manuell)	2009-	CEG	3D
Passat 1.9 TDI (Manuell)	2006-	BLS	2E
Passat 2.0 TDI (Manuell)	2005-	BMP	2A
Passat 2.0 TDI (Manuell)	2005-	BKP	2A
Passat 2.0 TDI 140 (Manuell)	2008-	CBA	3D
Passat 2.0 TDI (Manuell)	2009-	CBD	3D
Polo 1.4 TDI	2000-	AMF	2B
Polo 1.4 TDI	2003-	BAY	2B
Polo 1.4 TDI	2005-	BNM	2B
Polo 1.4 TDI	2006-	BNV	2B
Polo 1.4 TDI	2008-	BWB	2B
Polo 1.4 TDI Blue Motion	2007-	BMS	2B
Polo 1.4 TDI Blue Motion DPF	2009-	BMS	2B
Polo 1.9 TDI	2001-	ATD	2B
Scirocco 2.0 TDI (Manuell)	2009-	CBD	3D
Tiguan 2.0 TDI (Manuell)	2008-	CBB	3D
Transporter T7 2.0 TDI 110 FWD	2025-	DZJE	1

VOLKSWAGEN

Transporter T7 2.0 TDI 150 FWD/4M	2025-	DZJF	1
Transporter T7 2.0 TDI 170 FWD/4M	2025-	DZJA	1
Touran 1.9 TDI (Manuell)	2006-	BLS	2E
Touran 1.9 TDI (Manuell)	2008-	BXJ	2E
Touran 2.0 TDI (Manuell)	2008-	BMM	2A

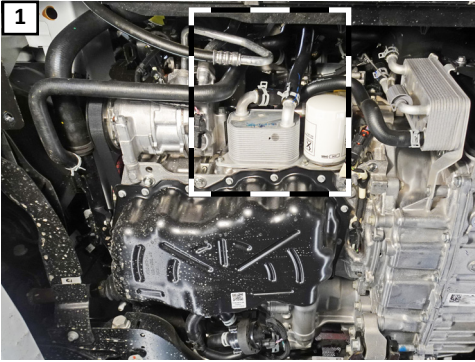

- (SV) Demontera skyddet under motorn. Installations område.
- (EN) Remove the engine protection cover. Installation area.
- (DE) Entfernen Sie Motorschutzabdeckung. Montagebereich.
- (FI) Irrota moottorin suojakansi. Asennusalue.

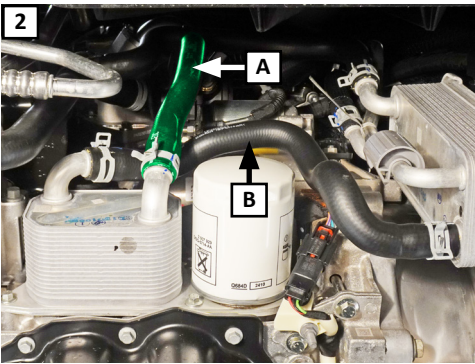

- (SV) För att undvika att tömma kylsystemet, kläm åt slangarna [A] och [B] med slangtänger. Lossa slang [A] från oljekylarens anslutning.
- (EN) To avoid draining the cooling system, clamp hoses [A] and [B] using hose pinch-off pliers. Disconnect hose [A] from the oil cooler connection.
- (DE) Um das Ablassen des Kühlsystems zu vermeiden, klemmen Sie die Schläuche [A] und [B] mit Schlauchklemmzangen ab. Lösen Sie Schlauch [A] vom Anschluss am Ölkühler.
- (FI) Jotta jäähdytysjärjestelmää ei tarvitse tyhjentää, purista letkut [A] ja [B] letkupuristuspihdeillä. Irrota letku [A] öljynjäähdyttimen liitännästä.

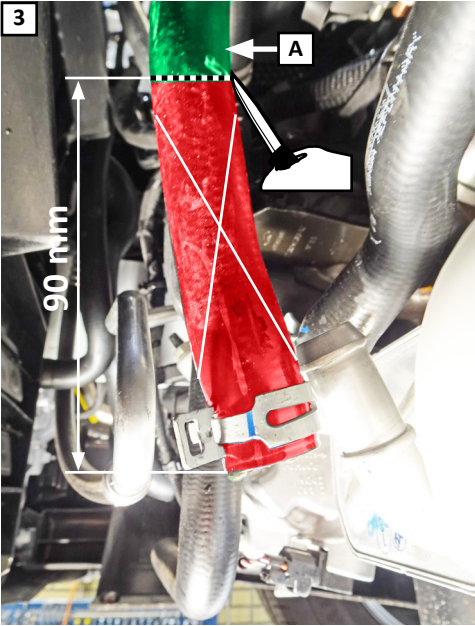

(SV) Kapa bort 90 mm från slang [A], se bild.

(EN) Cut off 90 mm from hose [A], see picture.

(DE) Schneiden Sie 90 mm von Schlauch [A] ab, siehe Abbildung.

(FI) Leikkaa 90 mm pois letkusta [A], katso kuva.

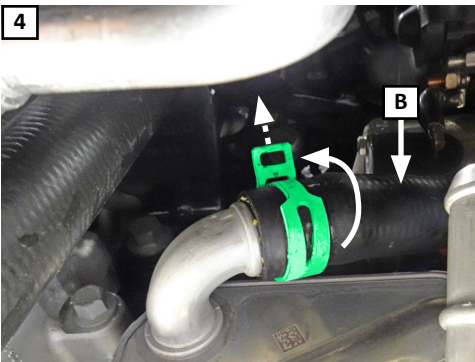

(SV) Vrid slangklämman på slang [B] så den pekar rakt uppåt.

(EN) Rotate the hose clamp on hose [B] so that it points straight upwards.

(DE) Drehen Sie die Schlauchschelle an Schlauch [B] so, dass diese gerade nach oben zeigt.

(FI) Käännä letkukiinnike letkusta [B] niin, että se osoittaa suoraan ylöspäin.

5

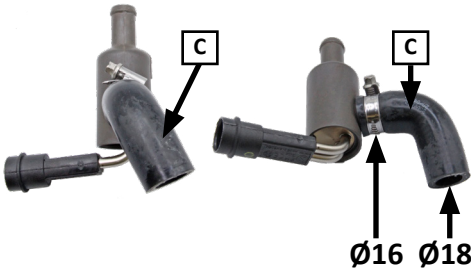

För utryckningsfordon ersätt RE 480 med RE 855T.

For emergency vehicles, replace RE 480 with RE 855T.

Für Einsatzfahrzeuge RE 480 durch RE 855T ersetzen.

Hälytysajoneuvo korvaa RE 480 mallilla RE 855T.

(SV)

Montera slang [C] $\varnothing 16$ till värmarens sidoanslutning med medföljande slangklämma, se bild.

(EN)

Attach hose [C] $\varnothing 16$ to the side connection of the heater using the included hose clamp, see picture.

(DE)

Montieren Sie Schlauch [C] mit dem $\varnothing 16$ mm Ende mit einer mitgelieferten Schlauchschelle am seitlichen Anschlussstutzen des Motorvorwärmers, siehe Abbildung.

(FI)

Kiinnitä letku [C] $\varnothing 16$ lämmittimen sivuliitäntään mukana toimitetulla letkukiinnikkeellä, katso kuva.

6

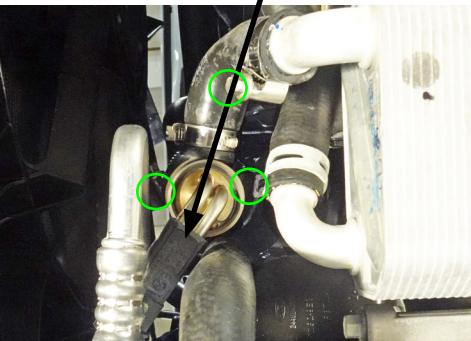
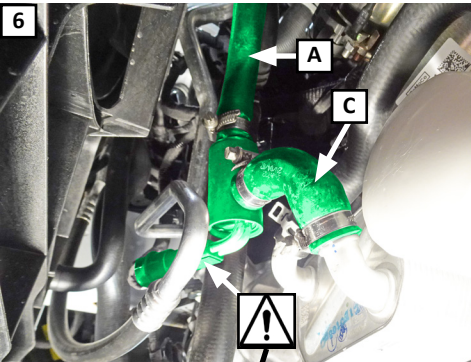

(SV)

Montera slang [C] till oljekylarens anslutning med medföljande slangklämma. Montera slang [A] till värmarens övre anslutning med medföljande slangklämma. Placera värmaren så att den inte kommer i kontakt med A/C-rör, kylarslangar eller slangklämmor. Åtdragningsmoment slangklämma 4 Nm.

(EN)

Connect hose [C] to the oil cooler connection using the included hose clamp. Connect hose [A] to the upper connection of the heater using the included hose clamp. Position the heater so that it does not come into contact with A/C pipes, coolant hoses, or hose clamps. Hose clamp tightening torque: 4 Nm.

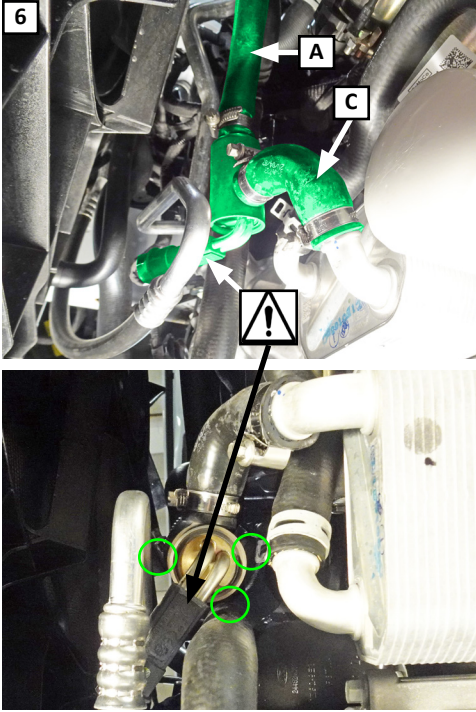

(DE) Montieren Sie Schlauch [C] mit einer mitgelieferten Schlauchschelle am Anschluss des Ölkühlers. Montieren Sie Schlauch (A) mit einer mitgelieferten Schlauchschelle am oberen Anschlussstutzen des Motorvorwärmers. Positionieren Sie den Motorvorwärmer so, dass dieser nicht in Berührung mit den Rohren der Klimaanlage, Kühlwasserschläuchen oder Schlauchschellen kommt. Drehmoment zur Befestigung der Schlauchschellen: 4 Nm.

(FI) Kiinnitä letku [C] öljynjäähdyttimen liitäntään mukana toimitetulla letkuklemmarilla. Kiinnitä letku [A] lämmittimen ylempään liitäntään mukana toimitetulla letkuklemmarilla. Sijoita lämmitin siten, ettei se ole kosketuksissa ilmastointiputkien, jäähdytysnestettä kuljettavien letkujen tai letkuklemmarien kanssa. Letkuklemmarin kiristysmomentti: 4 Nm.



(SV) Fäst kabel med buntband enligt bilden.

(EN) Secure the cable with a cable tie as shown in the picture.

(DE) Sichern Sie das Kabel mit Kabelbindern, wie in der Abbildung dargestellt.

(FI) Kiinnitä kaapeli nippusiteellä kuvan mukaisesti.

- (SV) Fyll på med godkänd kylvätska och lufta kylsystemet enligt biltillverkarens specifikationer. Starta motorn och varmkör, kontrollera att inget läckage förekommer. Återmontera skyddet under motorn.
- (EN) Refill engine coolant and bleed cooling system according to vehicle manufacturer's specifications. Run engine warm and check for leaks. Reinstall the cover under the engine.
- (DE) Füllen Sie das System mit freigegebener Kühlflüssigkeit auf und entlüften Sie das Kühlsystem nach Herstellervorgabe. Motor laufen lassen und Einbaustelle auf Dichtigkeit prüfen. Montieren Sie wieder die Schutzabdeckung unterhalb vom Motor.
- (FI) Täytä jäähdytysjärjestelmä ja suorita ilmaus autonvalmistajan ohjeiden mukaisesti. Käynnistä moottori, käytä se lämpimäksi ja tarkista mahdolliset vuodot. Asenna moottorin alla oleva kansi takaisin paikalleen.

SV Tappa ur kylvätskan.
Fiat, Citroen, Peugeot, Land Rover:
Motorvärmaren monteras på
slangen mellan kupevärmväxlare
och kylvätskepumpsröret.
Kia, Hyundai, Mitsubishi: Motor-
värmaren monteras på slangen
mellan kupevärmväxlare och
motorn.
Audi, Seat, Skoda, Volkswagen:
Motorvärmaren monteras på
slangen mellan oljekylaren och
kylvätskepumpsröret /motorn.
Fiat: Demontera slangen med
avluftningsnippel från kylvätske-
pumpsröret.
Rover/Landrover, Peugeot, Citroen:
Demontera slangen från kylvätske-
pumpsröret. Se bild.
Den medsända (90°) slangen mon-
teras mellan kylvätskepumpsrörets
anslutningsstos och motorvärma-
rens övre anslutningsstos. Originals-
langen monteras på sidoanslutning
av värmaren Se till att slangkläm-
morna kommer helt innanför
upphöjningarna på värmarens
anslutningsrör.
Fyll på kylvätska och lufta ur kylsys-
temet. Se instruktionsboken. Kör
motorn och kontrollera att inget
läckage förekommer.

EN Fiat, Citroen, Peugeot, Land Rover:
Install the engine heater on the
hose between the heat exchanger
and coolant pump pipe.
Kia, Hyundai, Mitsubishi: Install
the engine heater on the hose
between the cabin heat exchanger
and the engine .
Audi, Seat, Skoda, Volkswagen:
Install the engine heater on the
hose between the oil cooler and
the coolant pump pipe /engine.
Fiat: Disconnect the hose with air
bleeder nipple from the coolant
pump pipe.
Rover/Landrover, Peugeot, Citroen:
Disconnect the hose from the cool-
ant pump pipe. See figure.
Install the supplied (90°) hose
between the coolant pump pipe's
connecting sleeve and the engine
heater's upper connecting sleeve.
Install the original hose on the hea-
ter's side connection. Make sure
that the hose clamps end up com-
pletely inside of the raised parts on
the heater's connecting pipe.
Fill coolant and bleed all air from
the cooling system. See instruction
manual. Run the engine and check
to make sure that there are no
leaks.

- DE** Fiat, Citroen, Peugeot, Land Rover: Den Heizer wird auf den Schlauch zwischen dem Wärmeaustauscher und dem Rohr der Kühlwasserpumpe montiert.
Kia, Hyundai, Mitsubishi: Den Motorwärmer auf den Schlauch zwischen den Motor und den Motorwärmetauscher montieren.
Audi, Seat, Skoda, Volkswagen: Den Motorwärmer auf den Schlauch zwischen dem Motor / dem Rohr der Kühlwasserpumpe, und dem Ölkühler montieren.
Fiat: Den Schlauch mit Entlüftungsnippel von Rohr der Kühlwasserpumpe demontieren.
Rover/Landrover, Peugeot, Citroen: Den Schlauch von Rohr der Kühlwasserpumpe demontieren. Siehe Bild.
Den mitgelieferten Schlauch zwischen dem Anschlusswellenbund des Rohres der Kühlwasserpumpe und dem oberen Anschlusswellenbund des Motorwärmers. Den Originalschlauch an den Seitenanschluss des Heizers montieren. Die Schlauchschellen müssen ganz innerhalb der Erhöhung des Anschlussrohres des Heizers kommen.
Kühlwasser füllen und Kühlsystem lüften. Hinweise der Kfz-Betriebsanleitung beachten. Motor laufen lassen und Einbaustelle auf Dichtigkeit prüfen.
- FI** Fiat, Citroen, Peugeot, Land Rover: Moottorilämmitin asennetaan lämmityslaitteen ja vesipumppuputken väliseen letkuun.
Kia, Hyundai, Mitsubishi: Moottorinlämmitin asennetaan moottorin ja lämmityslaitteen väliseen letkuun.
Audi, Seat, Skoda, Volkswagen: Moottorinlämmitin asennetaan öljynlauhduttimen ja moottorin/vesipumppuputken, väliseen letkuun.
Fiat: Irrota letku jossa on ilmausnippeli vesipumppuputkesta. Katso kuva.
Rover/Landrover, Peugeot, Citroen: Irrota letku vesipumppuputkesta. Katso kuva.
Mukaantuleva (90°)letku asennetaan vesipumppuputken ja lämmittimen ylemmän liitoksen väliin. Alkuperäinen letku asennetaan lämmittimen sivuliitokseen. Varmista että letkuklemmarit tulevat liitosputkien korotusten sisäpuolelle
Täytä jäähdytysjärjestelmä ja suorita ilmaus käyttöohjekirjan mukaisesti.
Käynnistä moottori ja tarkista mahdolliset vuodot.

2A

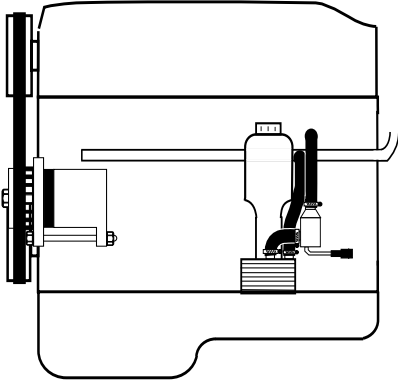

2D

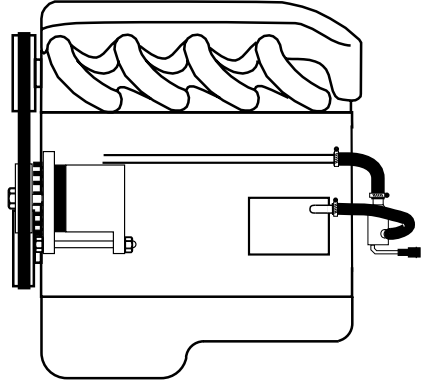

2B

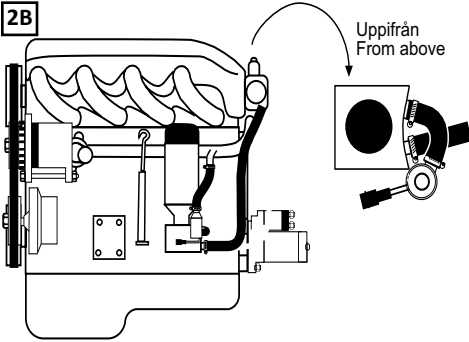

2E

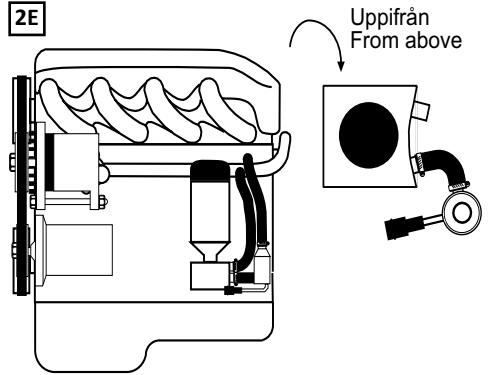

2C

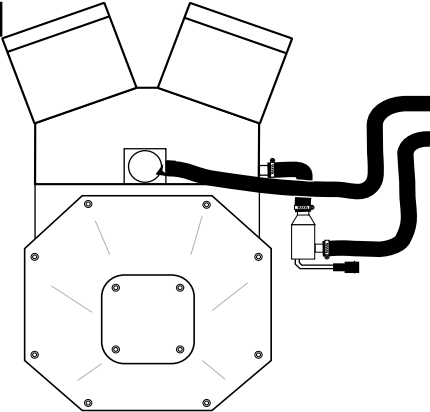

2F

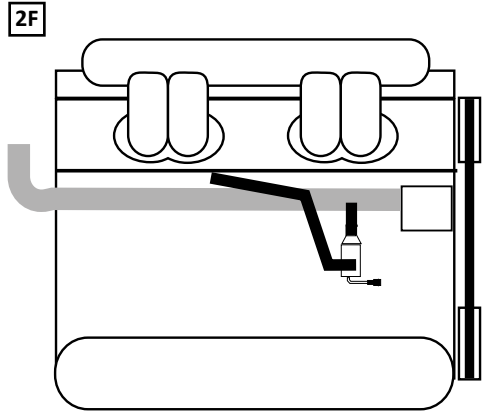

3A

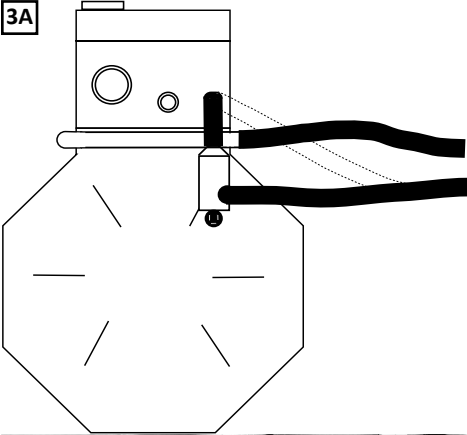

3C

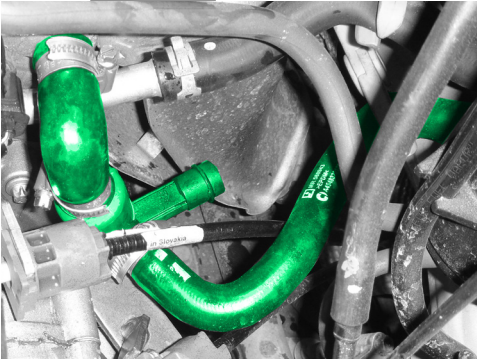
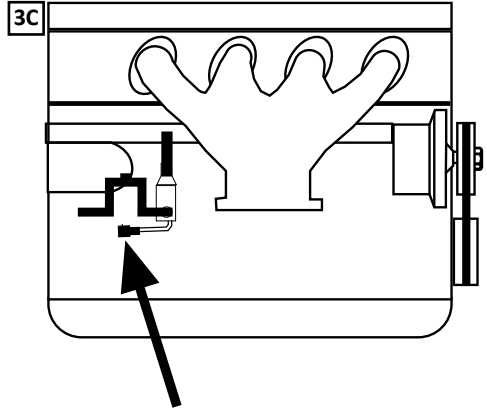

3D

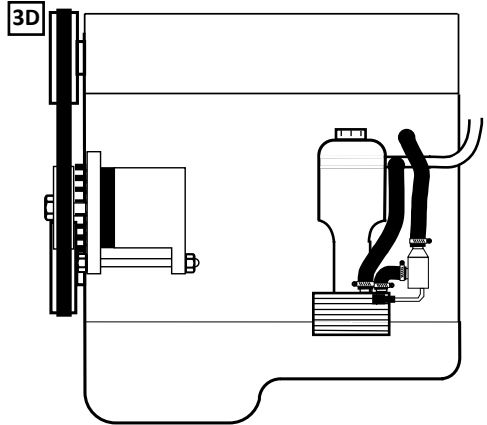

3B

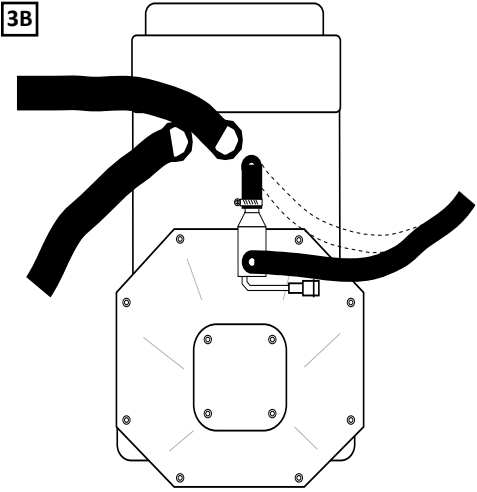

3E

