

- |   |  |
|---|--|
| <p><b>1 Anslutningsladd MS</b><br/>Liitännäjohto / Connecting cable / Anschlusskabel</p> <p><b>2 Intagskabel MK</b><br/>Elementikaapeli / Inlet cable / Einbaukabel</p> <p><b>3 Batteriladdare BL</b><br/>Akkulaturi / Battery Charger / Batterielader</p> <p><b>4 Bluetooth relä</b><br/>Bluetooth rele / Bluetooth relay / Bluetooth Relais</p> <p><b>5 Skarvkabel</b><br/>Jatkokaapeli / Extension cable / Verlängerungskabel</p> <p><b>6 Grenuttag</b><br/>Haaroituspistorasia / Multiple socket / Verteilerstück</p> <p><b>7 Motorvärmare</b><br/>Vastusosa / Engine heater / Motorvorwärmer</p> | <p><b>8 Kupévägguttag</b><br/>Sisättilapistorasia / Cab wall socket / Heizlüfter-Steckdose</p> <p><b>9 Kupévärmare</b><br/>Sisättilanlämmitin / Cab heater / Heizlüfter</p> <p><b>10 App för Calix timer</b><br/>Calix-timer applikaatio / Application for Calix timer / App für Calix Timer</p> <p><b>11 Strålningskydd</b><br/>Lämpöeriste / Heat Shield / Hitzeschutz</p> <p><b>12 Pump</b><br/>Pumppu / Pump / Pumpe</p> |
|---|--|

# MONTERINGSANVISNING ASENNUSOHJEET ASSEMBLY INSTRUCTIONS EINBAUHINWEISE

## M214



**Calix AB**  
PO-Box 5026  
SE-630 05 Eskilstuna  
Sweden

**Phone:**  
+46 (0)16-10 80 00

**Support:**  
+46 (0)16-10 80 90

**Fax:**  
+46 (0)16-10 80 60

**E-mail:**  
info@calix.se

**E-mail:**  
teknik@calix.se

**Internet:**  
www.calix.se

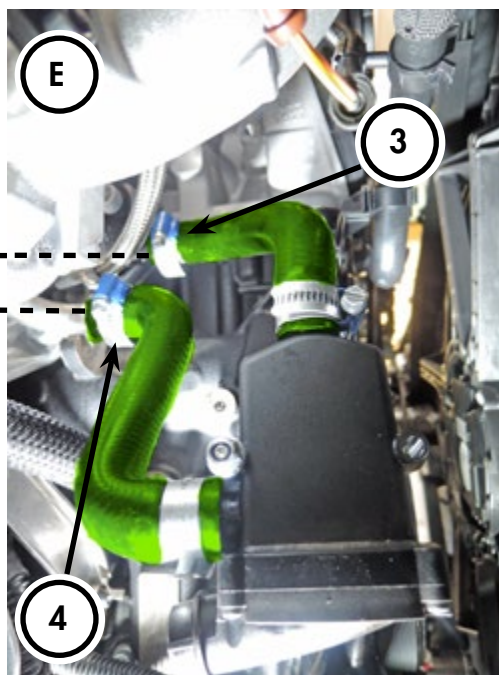
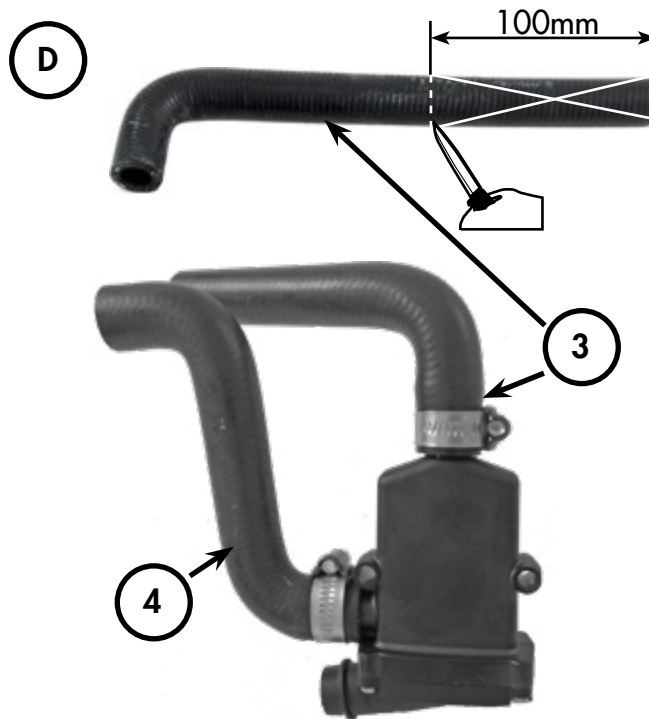
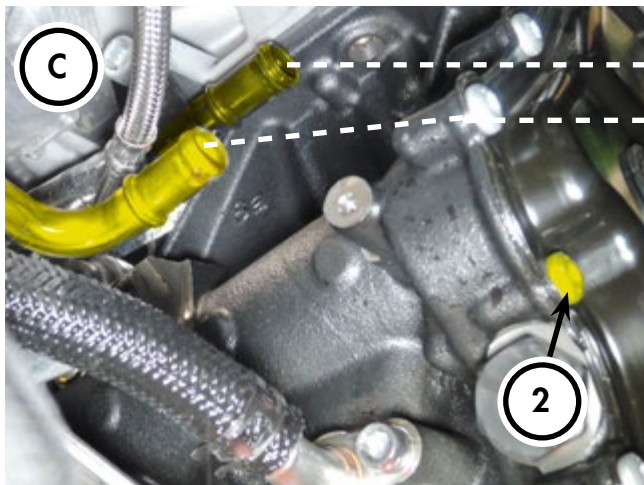
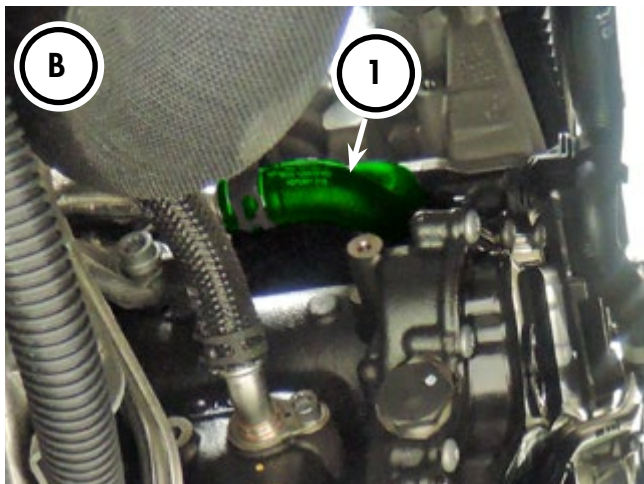
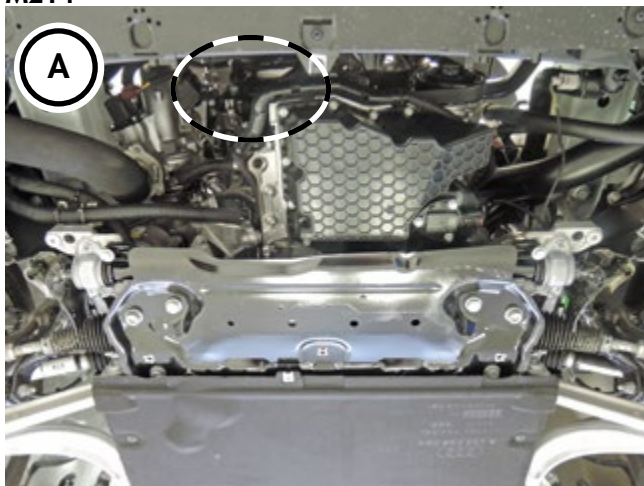

**AUDI**

- A4 2.0TFSi 190 Manuell 2016 - ⚙CVKB
- A4 2.0TFSi 190 Automat 2016 - ⚙CVKB
- A4 2.0TFSi 190 2018 - ⚙DEMA
- A4 2.0TFSi 252 Automat 2016 - ⚙CYRB
- A4 2.0TFSi 252 Q Automat 2018 - ⚙DDWA
- A4 ALLROAD 2.0TFSi 252 Automat 2017 - ⚙CYRB
- A4 ALLROAD 2.0TFSi 252 Q Automat 2018 - ⚙DDWA
- A4 AV 2.0TFSi 170 G-TRON 2018- ⚙CVLA
- A5 COUPÉ 2.0TFSi 190 Manuell 2017 - ⚙CVKB
- A5 COUPÉ 2.0TFSi 190 Automat 2017 - ⚙CVKB
- A5 COUPÉ 2.0TFSi 190 2018 - ⚙DEMA
- A5 COUPÉ 2.0TFSi 252 Automat 2017 - ⚙CYRB
- A5 COUPÉ 2.0TFSi 252 Quattro Automat 2018 - ⚙DDWA
- A5 CAB 2.0TFSi 190 2018 - ⚙DEMA
- A5 CAB 2.0TFSi 252 Automat 2017 - ⚙CYRB
- A5 CAB 2.0TFSi 252 Quattro Automat 2018 - ⚙DDWA
- A5 SB 2.0TFSi 170 G-tron Automat 2017 - ⚙CVLA
- A5 SB 2.0TFSi 190 2018 - ⚙DEMA
- A5 SB 2.0TFSi 252 Automat 2017 - ⚙CYRB
- A5 SB 2.0TFSi 252 Quattro Automat 2018 - ⚙DDWA
- A6 2.0TFSi 252 Automat 2016 - ⚙CYPA
- A7 2.0TFSi 252 Automat 2016 - ⚙CYPA
- Q5 2.0TFSi 252 Q Automat 2018 - ⚙DAXB

**PORSCHE**

- Macan 2.0 252hk 2017 - ⚙MCY.PA (CYPA)

⚙ = Motortyp  
 ⚙ = Moottorityyppi  
 = Engine model

## SVENSKA

- A. Installationen av värmaren sker underifrån. Demontera skyddet under motorn. Töm motorn på kylvätska. Värmaren installeras mellan turbokylningen och motorns vattenrör.
  - B. Demontera slang (1).
  - C. Demontera skruven (2). OBS! Spara skruven.
  - D. Kapa den medföljande slangen (3) enligt bild (D). Montera ihop värmaren och slangar enligt bild (D).
  - E. Montera slang (3) från värmarens övre anslutning till motorns vattenrör med medföljande slangklämma. Montera slang (4) från värmarens sido anslutning till turbokylningens vattenrör med medföljande slangklämma.
  - F. Montera fästet med medföljande M6 skruv och låsmutter i värmaren bakre hål. Skruva fast fästet med skruv (2).
- Fyll på godkänd kylvätska och lufta enligt bil tillverkarens specifikationer. Starta motorn och kontrollera så att inget läckage förekommer. Återmontera skyddet under motorn.

## ENGLISH

- A. Installation of the heater takes place from below. Remove the cover under the engine. Drain coolant. Heater is installed between the engine and turbocharger cooling water pipes.
  - B. Remove hose(1).
  - C. Remove the screw (2). NOTE! Save the screw.
  - D. Cut the supplied hose (3) according picture (D). Mount heater and hoses, see picture (D).
  - E. Mount hose (3) from the heater's upper connection to the engine water pipe with the supplied hose clamp. Mount the hose (4) from the heaters side connection to turbo cooler water pipe with the supplied hose clamp.
  - F. Mount bracket with supplied M6 bolt and nut in heater`s rear hole. Fasten bracket with screw (2).
- Fill coolant and bleed according to car manufacturer's specifications. Start the engine and check for leaks. Refit cover under engine.

## DEUTSCH

- A. Die Montage des Motorvorwärmers wird von unten durchgeführt. Entfernen Sie die Abdeckung unterhalb vom Motor. Lassen Sie die Kühlfüssigkeit ab. Der Motorvorwärmer wird zwischen dem Motor und dem Kühlwasserrohr des Turboladers montiert.
  - B. Entfernen Sie Schlauch (1).
  - C. Lösen Sie Schraube (2). ACHTUNG! Bewahren Sie die Schraube auf.
  - D. Schneiden Sie den mitgelieferten Schlauch (3) nach Bild (D). Montieren Sie Motorvorwärmer und Schläuche, siehe Abbildung (D).
  - E. Montieren Sie Schlauch (3) vom oberen Anschlussstutzen des Motorvorwärmers mit einer mitgelieferten Schlauchschelle am Kühlwasserrohr zum Motor. Montieren Sie Schlauch (4) vom seitlichen Anschlussstutzen des Motorvorwärmers mit einer mitgelieferten Schlauchschelle am Kühlwasserrohr zum Turbolader.
  - F. Montieren Sie den Haltebügel mit der mitgelieferten M6 Schraube und Mutter am hinteren Loch des Motorvorwärmers. Befestigen Sie die Halterung mit Schraube (2).
- Füllen Sie die Kühlfüssigkeit auf und entlüften Sie das Kühlsystem, Hinweise der Kfz-Betriebsanleitung beachten. Motor laufen lassen und Einbaustelle auf Dichtigkeit prüfen. Befestigen Sie wieder die Abdeckung unterhalb vom Motor.

## SUOMI

- A. Lämmittimen asennus tapahtuu auton alapuolelta, irrota moottorin alasuoja Tyhjennö jäähdytysjärjestelmä. Lämmitin asennetaan turbon jäähdytyksenja moottorin väliseen vesiputkeen
- B. Irrota letku (1)
- C. Irrota ruuvi (2) HUOM! Säilytä ruuvi
- D. Leikkaa mukana toimitettu letku (3) kuvan (D) mukaisesti Asenna lämmitin ja letku kuvan (D) mukaisesti
- E. Asenna letku (3) lämmittimen ylemmästä liitoksesta moottorin vesiletkuun mukana tulevalla letkuklemmarilla. Asenna letku (4) lämmittimen sivuliitoksesta turbon jäähdyttiimen vesiputkeen mukana tulevalla letkuklemmarilla.
- F. Asenna kiinnike mukana tulevalla M6 ruuvilla ja lukkomutterilla lämmittimen taaimmaiseen reikään. Kiinnitä kiinnike ruuvilla (2) Täytä jäähdytysjärjestelmä ja suorita ilmaus autonvalmistajan ohjeiden mukaisesti. Käynnistä moottori ja tarkista mahdolliset vuodot. Kiinnitä takaisin moottorin alasuoja.