

BMW

116i [2R11, F20] 2015 - ⚙B38
 116i [2P71, F21] 2015 - ⚙B38
 118i [1R51, F20] 2015 - ⚙B38
 118i [1P51, F21] 2015 - ⚙B38
 218i Coupè [2F11, F22] 2015 - ⚙B38
 218i Coupè [2H31, F22] 2017 - ⚙B38
 218i Cabrio [1M31, F23] 2015 - ⚙B38
 218i Cabrio [2M11, F23] 2017 - ⚙B38
 318i [8E31, F30] 2015 - ⚙B38
 318i [8K11, F31] 2015 - ⚙B38
 418i Gran Coupè [4D11, F36] 2015 - ⚙B38
 418i Gran Coupè [4H11, F36] 2017 - ⚙B38

= Motortyp
 ⚙ = Moottorityyppi
 = Engine model

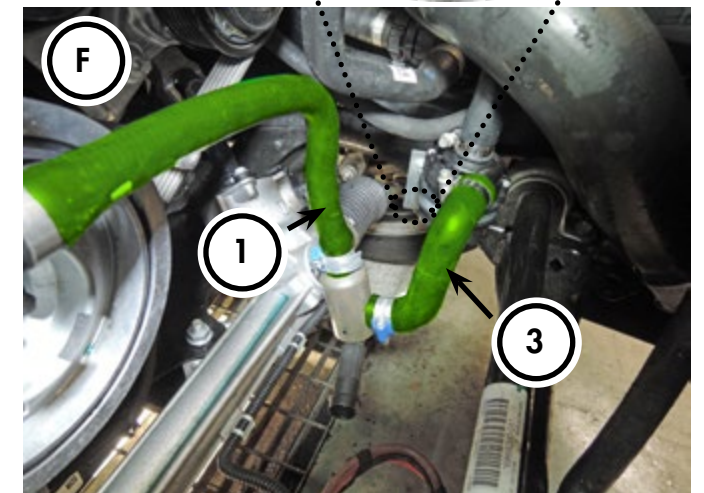

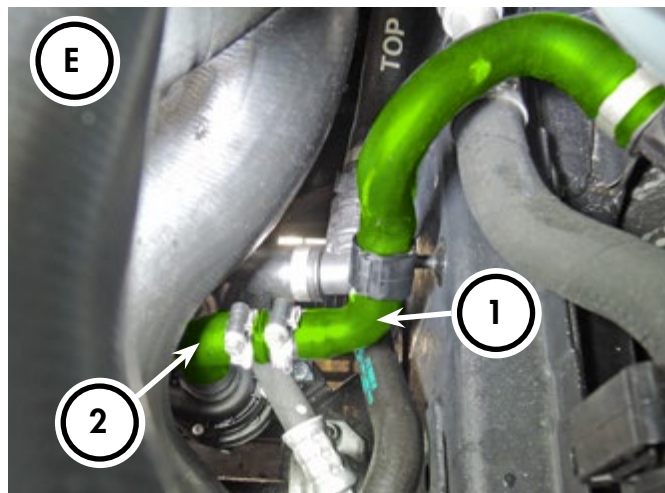
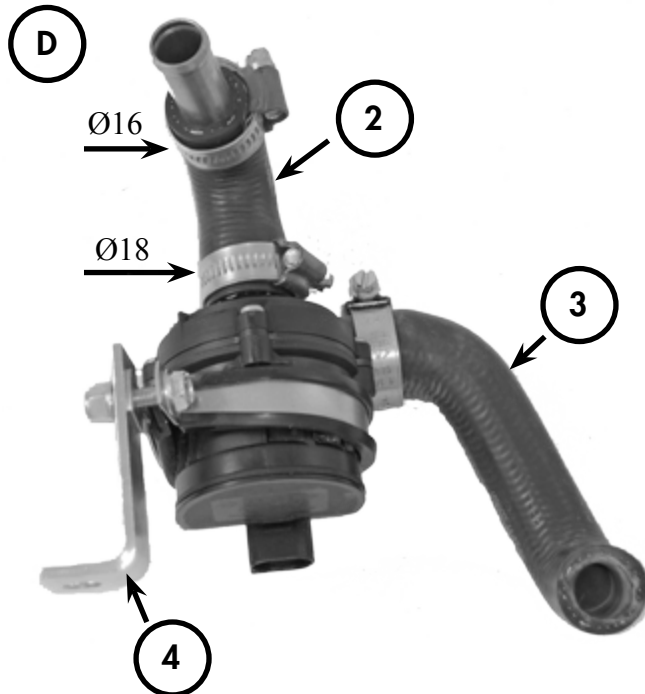
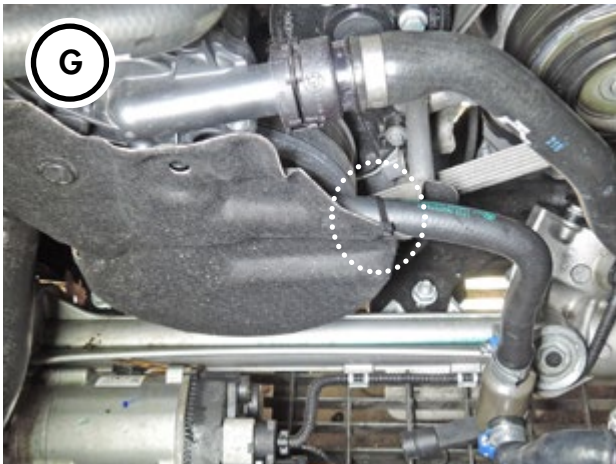

SVENSKA

Besök www.calix.se/support/monteringsanvisningar för att se denna monteringsanvisning i färg.

A:

Töm motorn på kylvätska.
Demontera luftfilterhållaren.
Demontera skyddet under motorn.
Demontera skyddet för remskivan. (Valfritt)

B:

Värmaren monteras på slang (1).

C:

Kapa slang (1) se bild.

D:

Montera ihop cirkulationspump, slangarna (2) och (3), skarvrör, gummiklamma, fäste (4), M6 skruv och M6 låsmutter enl. bild.

Använd medföljande slangklämmor.

E:

Montera slang (2) till slang (1) med medföljande slangklämma.

F:

Kapa slang (1) med 45 mm i den änden som ska monteras på värmaren.
Montera slang (1) till värmarens övre anslutning med medföljande slangklämma.
Montera slang (3) till värmarens sidoanslutning med medföljande slangklämma.
Montera fast pumpens fäste (4) med medföljande M8 skruv och låsmutter.
Se till att inga slangar kan skava mot pumpen.

G:

Återmontera skyddet för remskivan.
Gör ett hål i skyddet och fäst slang (1) med buntband.
Återmontera luftfilterhållaren, skyddet under motorn.
Fyll på med kylvätska och lufta kylsystemet enligt bil tillverkarens specifikationer.
Varmkör motorn och kontrollera att inget läckage förekommer.
Återmontera skyddet under motorn och skyddet över kylaren.

ENGLISH

Visit www.calix.se/support/installation-instructions to see this installation guide in color.

A:

Drain the coolant.
Remove air filter holder.
Remove cover under engine.
Remove the pulley cover. (Optionally)

B:

Heaters mounted on hose (1).

C:

Cut hose (1) see picture.

D:

Assemble the circulation pump, hoses (2) and (3), joints, rubber clamp, bracket (4), M6 screw and M6 locking nut. see picture.
Use the supplied hose clamps.

E:

Fit hose (2) to hose (1) with supplied hose clamp.

F:

Cut hose (1) by 45 mm in the end.
Fit hose (1) to the heaters upper connection with the supplied hose clamp.
Fit hose (3) to the heater side connection with supplied hose clamp
Mount pump bracket (4) with supplied M8 screw and locknut.
Make sure that no hoses will rub against the pump.

G:

Refit the pulley cover.
Make a hole in the cover and attach hose with cable ties.
Refit the air filter holder and cover under engine.
Refill engine coolant and bleed cooling system according to vehicle manufacturer's specifications.
Run the engine and check that there are no leaks.
Refit the cover under the engine.

SUOMI

Osoitteesta www.calix.se/fi/tuki löydät asennusohjeen värikuvilla.

A:

Tyhjennä jäähdytysjärjestelmä.
Irrota ilmansuodatinkotelo.
Irrota moottorin alasuoja.
Irrota hihnapyörän suoja. (Vapaaehtoista)
Lämmitin asennetaan letkuun (1).

C:

Katkaise letku (1) kuten kuvassa.

D:

Asenna yhteen kiertovesipumppu, letkut (2) ja (3), jatkoputki, kumiklemmari, kiinnike (4), M6 ruuvi ja M6 lukkomutteri kuvan mukaisesti.
Käytä mukana tulleita letkuklemmareita.

E:

Asenna letku (2) letkuun (1) mukana tulleella letkuklemmarilla.

F:

Katkaise letkusta (1) 45 mm siitä päädyistä, joka asennetaan lämmittimeen.
Asenna letku (1) lämmittimen ylimpään liitokseen mukana tulleella letkuklemmarilla.
Asenna letku (3) lämmittimen sivuliitokseen mukana tulleella letkuklemmarilla.

Asenna kiinni pumpun kiinnike (4) mukana tulleilla M8 ruuvilla ja lukkomutterilla.
Varmista, etteivät letkut hierrä pumpun vasten

G:

Tee reikä suojaan ja kiinnitä letku nipussiteellä.
Kiinnitä takaisin ilmansuodatinkotelo ja moottorin alasuoja.
Täytä jäähdytysjärjestelmä ja suorita ilmaus valmistajan ohjeen mukaisesti.
Käynnistä moottori ja tarkista mahdolliset vuodot.
Kiinnitä takaisin moottorin alasuoja ja jäähdyttimen suoja.

DEUTSCH

Besuchen Sie www.calix.se/Unterstützung/Montageanleitungen um diese Montageanleitung in Farbe zu sehen.

A:

Lassen Sie die Kühlflüssigkeit ab.
Entfernen Sie Halterung des Luftfilters.
Entfernen Sie die Abdeckung unterhalb des Motors.
Entfernen Sie die Abdeckung der Riemenscheibe. (optional)

B:

Der Motorvorwärmer wird in Schlauch (1) montiert.

C:

Durchschneiden Sie Schlauch (1), siehe Abbildung.

D:

Montieren Sie die Umwälzpumpe, Schläuche (2) und (3), Verbindungsstücke, Gummischelle, Halterung (4), M6 Schraube und M6 Mutter, siehe Abbildung.

Verwenden Sie die mitgelieferten Schlauchschellen.

E:

Montieren Sie Schlauch (2) an Schlauch (1) mit einer mitgelieferten Schlauchschelle.

F:

Kürzen Sie Schlauch (1) an seinem Ende um ca. 45 mm.
Montieren Sie Schlauch (1) am oberen Anschlussstutzen des Motorvorwärmers mit einer mitgelieferten Schlauchschelle.
Montieren Sie Schlauch (3) am seitlichen Anschlussstutzen des Motorvorwärmers mit einer mitgelieferten Schlauchschelle.
Montieren Sie die Halterung der Umwälzpumpe (4) mit der mitgelieferten M8 Schraube und Mutter.
Achten Sie darauf, dass die Schläuche nicht an der Umwälzpumpe reiben.

G:

Befestigen Abdeckung der Riemenscheibe.
Schneiden Sie ein Loch in die Abdeckung und befestigen Sie hier den Schlauch mit Kabelbindern.
Befestigen Sie wieder die Halterung des Luftfilter, die Abdeckung unterhalb sowie die optional gelöste Abdeckung der Riemenscheibe.
Füllen Sie die Kühlflüssigkeit auf und entlüften das Kühlsystem, Hinweise der Kfz-Betriebsanleitung beachten.
Motor laufen lassen und Einbaustelle auf Dichtigkeit prüfen.